



MAXPRO.JP

JAPAN Aluminium

ĐĂNG CẤP THƯƠNG HIỆU NHÔM NHẬT BẢN

HỆ SW55

SW55

BẢN VẼ LẮP GHÉP |

CỬA SỔ MỞ TRƯỢT |

2 CÁNH

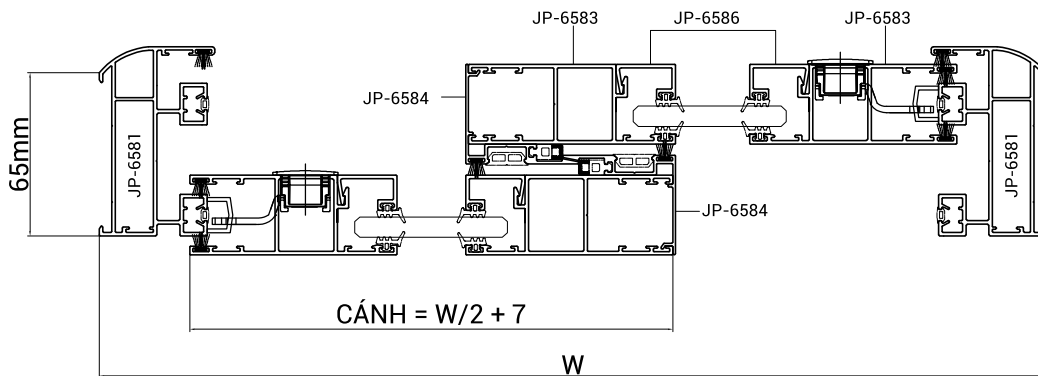
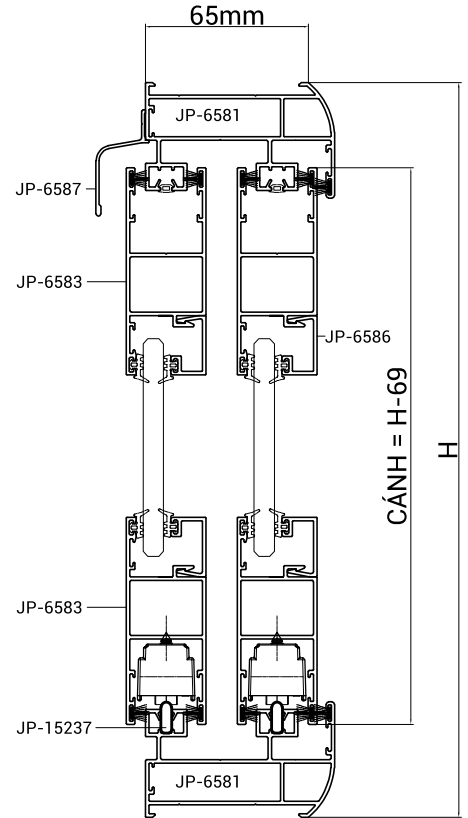
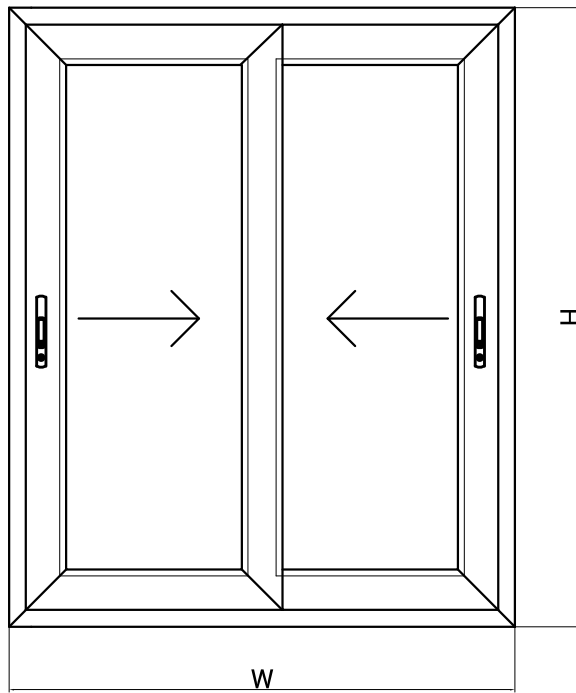

SW55

BẢN VẼ LẮP GHÉP |

CỬA SỔ MỞ TRƯỢT |

4 CÁNH

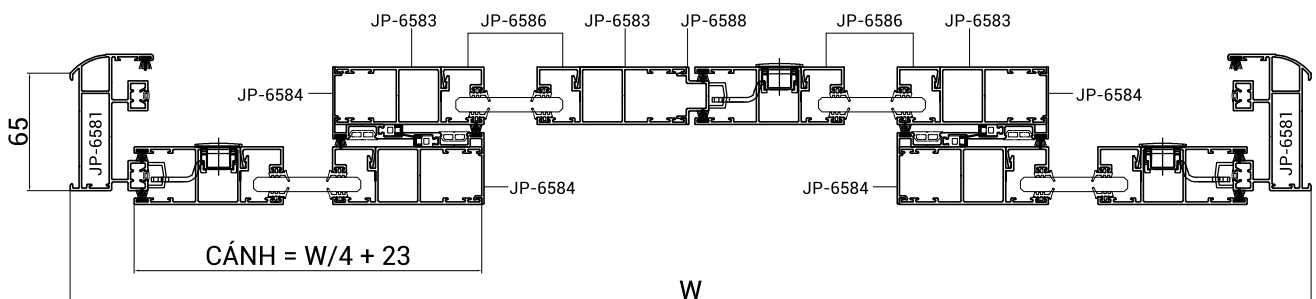
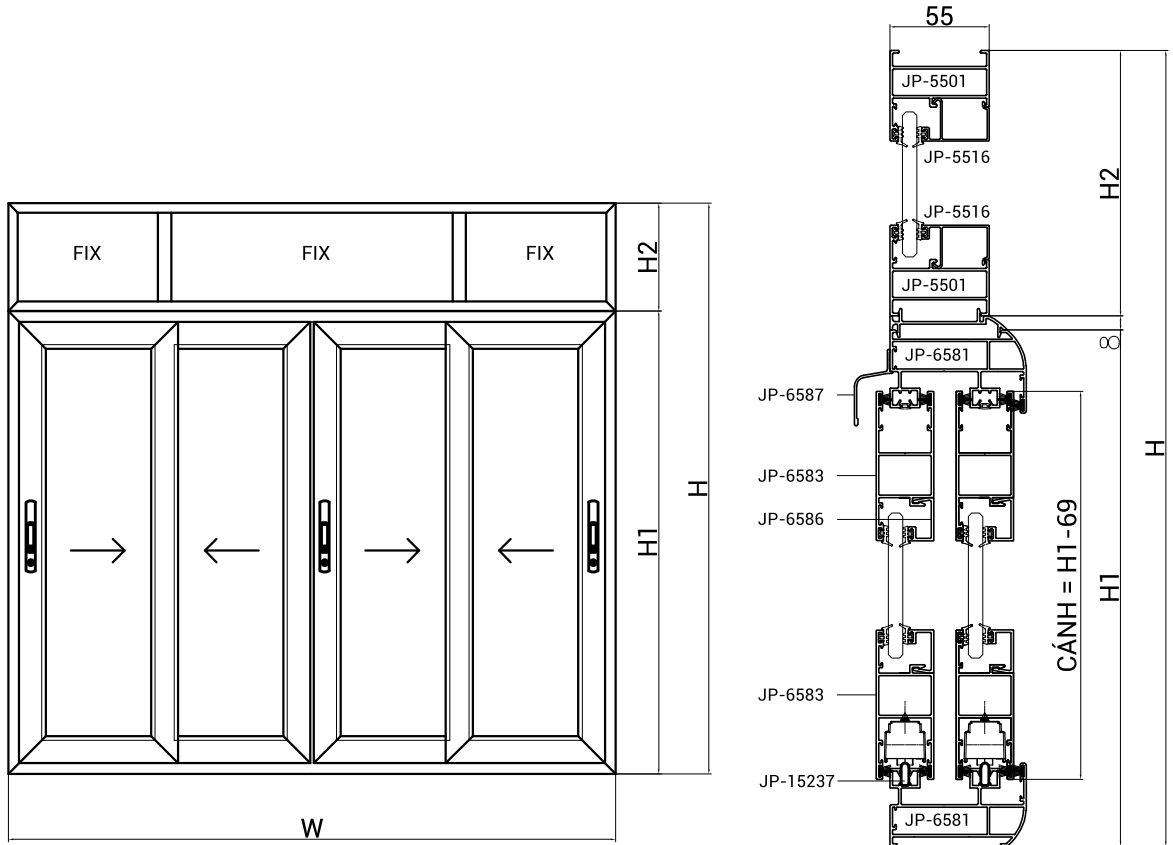

SW55

MẶT CẮT - THÔNG SỐ KỸ THUẬT

| CỬA SỔ MỞ TRƯỢT

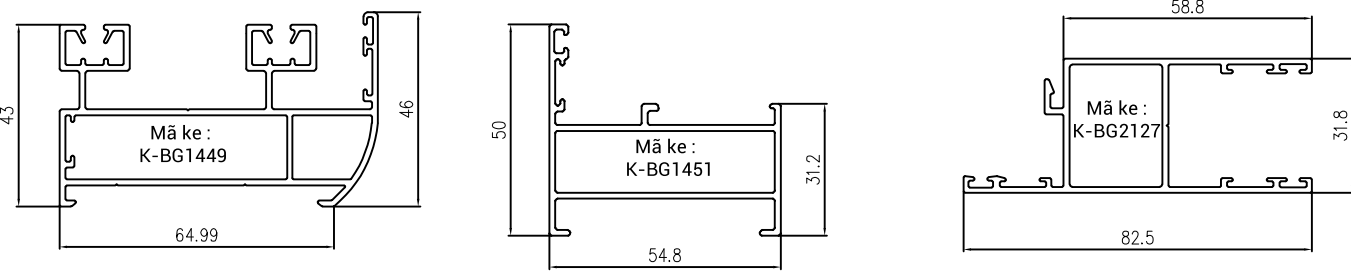
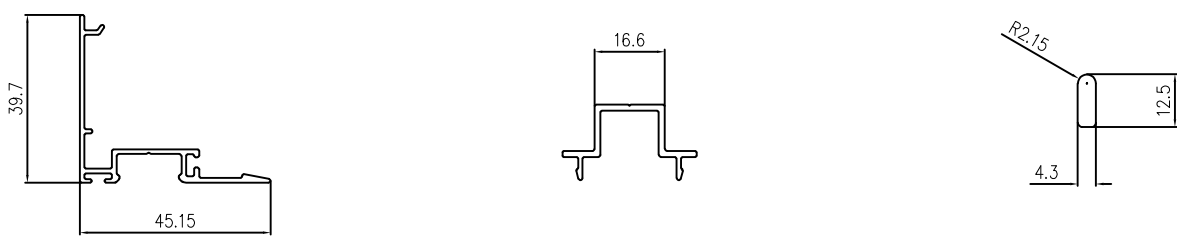
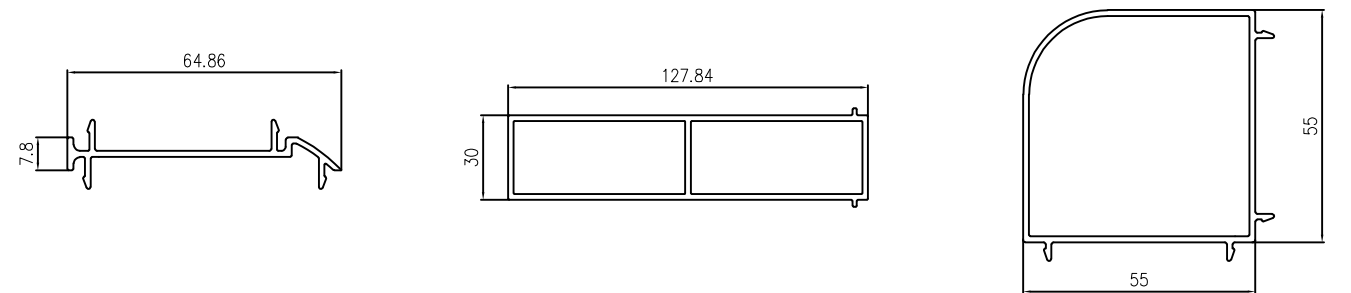
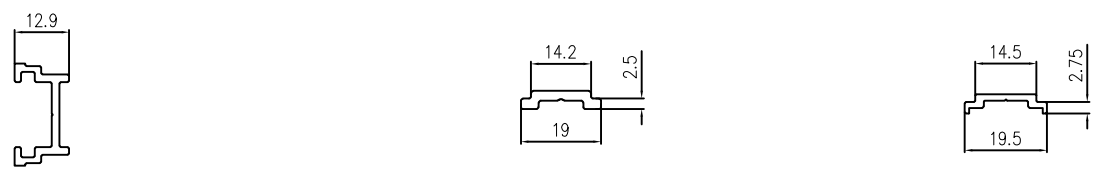
																	
K/B số lùa 65			Mã	T(mm)	Kg/m	Khung bao vách kính			Mã	T(mm)	Kg/m	Cánh số lùa 83			Mã	T(mm)	Kg/m
			JP-6581	1.4	1.375				JP-5501	1.4	0.810				JP-6583	1.4	0.914
																	
Ốp góc số lùa 83			Mã	T(mm)	Kg/m	Đối đầu 4 cánh			Mã	T(mm)	Kg/m	Ray nhôm			Mã	T(mm)	Kg/m
			JP-6584	1.1	0.352				JP-6588	1.4	0.239				JP-15237	4.3	0.14
																	
Ghép khung 65 sang 55			Mã	T(mm)	Kg/m	Đổ ghép tăng cứng			Mã	T(mm)	Kg/m	Chuyển góc 90			Mã	T(mm)	Kg/m
			JP-6589	1.4	0.410				JP-8328	2.0	1.841				JP-5514	1.4	0.852
																	
Thanh phụ gắn khóa đa điểm			Mã	T(mm)	Kg/m	Thanh truyền động			Mã	T(mm)	Kg/m	Thanh truyền động			Mã	T(mm)	Kg/m
			JP-8388	1.4	0.235				JP-8316	2.3	0.14				JP-7018	1.5	0.106

SW55

MẶT CẮT - THÔNG SỐ KỸ THUẬT

CỬA SỔ MỞ TRƯỢT

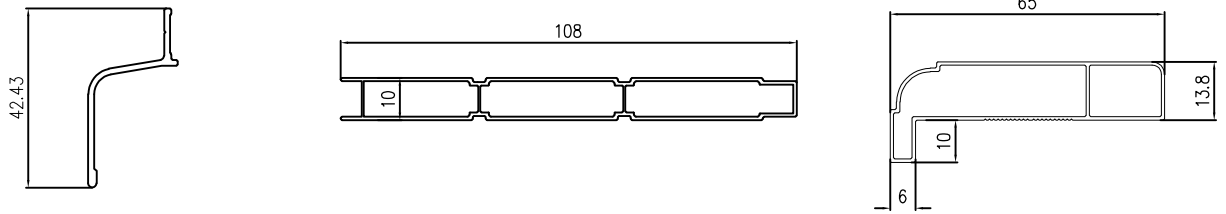

Máng che nước mưa	Mã	T(mm)	Kg/m	Pano	Mã	T(mm)	Kg/m	Nẹp chỉ tường	Mã	T(mm)	Kg/m
	JP-6587	1.4	0.131		JP-5520	0.8	0.554		JP-8317	0.8	0.489



Dùng kính 8-12 mm

Dùng kính 19 mm

Nẹp kính đơn cánh	Mã	T(mm)	Kg/m	Nẹp kính hộp cánh	Mã	T(mm)	Kg/m
JP-6586	1.4	0.212	JP-6585	1.4	0.152		



Dùng kính 8-12 mm

Dùng kính 19 mm

Nẹp kính đơn vách kính	Mã	T(mm)	Kg/m	Nẹp kính hộp vách kính	Mã	T(mm)	Kg/m
JP-5516	1.0	0.276	JP-5518	1.0	0.233		

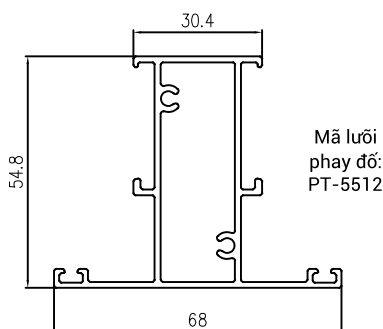

Đố kính chia ô	Mã	T(mm)	Kg/m
JP-5512	1.4	0.96	

SW55





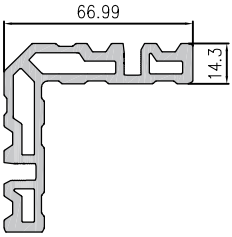
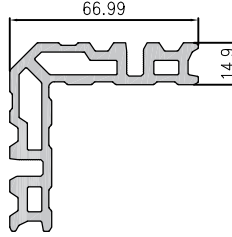
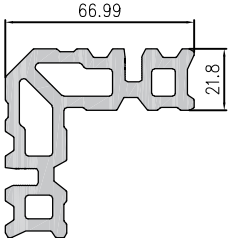
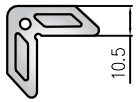





VẬT TƯ PHỤ

| ĐỒNG BỘ HỆ SW55

Công năng sử dụng	Mã ke	Quy cách (mm)	Hình ảnh
Ke khung bao vách kính hệ SW55	K-BG1451	14.3 x 51	 <p>Độ dày: 2.5-3.5 mm</p>
Ke khung bao số lửa hệ SW55	K-BG1449	14.9 x 49.5	 <p>Độ dày: 2.5-3.5 mm</p>
Ke cánh số lửa hệ SW55	K-BG2127	21.8 x 27.5	 <p>Độ dày: 4-5 mm</p>
Ke tăng cứng inox hệ SW65, SW83, R55	---	---	 <p>Độ dày: 1 mm</p>

SW55

VẬT TƯ PHỤ | ĐỒNG BỘ HỆ SW55

Tên vật tư	Mã gioăng	Hình ảnh
GIOĂNG HATSU - PHỐT LÔNG		
Gioăng giảm chấn cánh ộp móc hệ SW55, SW83, SD83, SD115	MR-1502H2	
Gioăng kính 3 mm	MR-8302H1	
Gioăng dày rãnh ộp móc hệ SW55, SW83, SD83, SD115	MR-1504H1	
Gioăng dày rãnh khung bao số lửa hệ SW55, SW83	MR-1505H1	
Lông nheo 5 mm	MR-1565	
NHỰA		
Nhựa bịt 2 đầu ộp móc số lửa hệ SW55, SW83	DH-8301	
Nhựa dẫn hướng chống nhấc số lửa hệ SW55, SW83	DH-6501	
Cao su giảm chấn số lửa hệ SW55, SW83	GC-6501	
DAO PHAY ĐỔ - DAO BẮM GÓC		
Dao phay ổ chia ô vách kính hệ SW55	PT-5512	
Dao bấm góc máy TNK dài 95 mm	PT-LBGTNK	
Dao bấm góc máy TQ dài 95 mm	PT-LBGTQ01	
Dao bấm góc máy TQ dài 120 mm	PT-LBGTQ02	