



MAXPRO.JP

JAPAN Aluminium

ĐĂNG CẤP THƯƠNG HIỆU NHÔM NHẬT BẢN

HỆ SW65

SW65

BẢN VẼ LẮP GHÉP |

CỬA SỔ MỞ TRƯỢT |

2 CÁNH

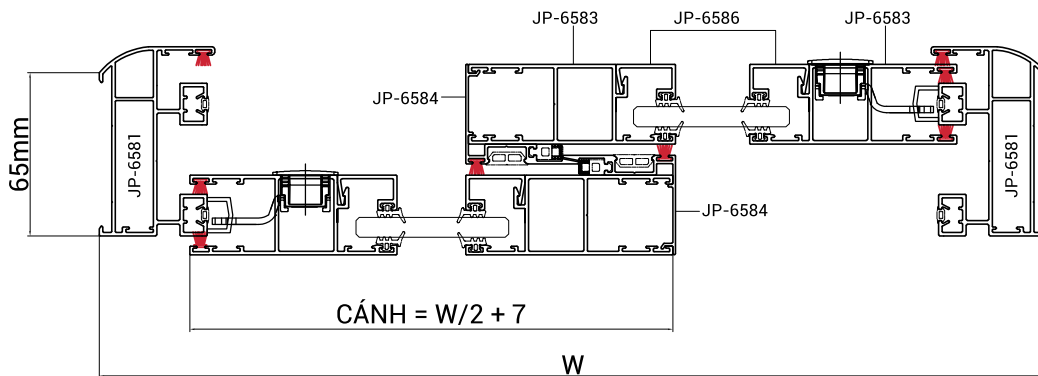
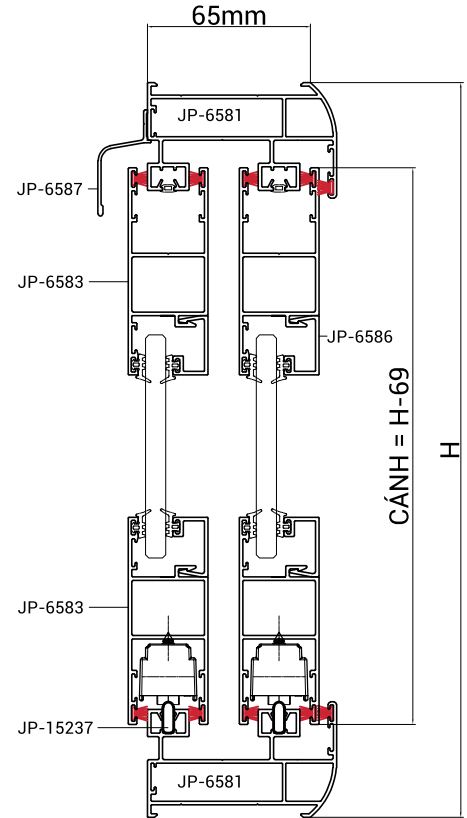
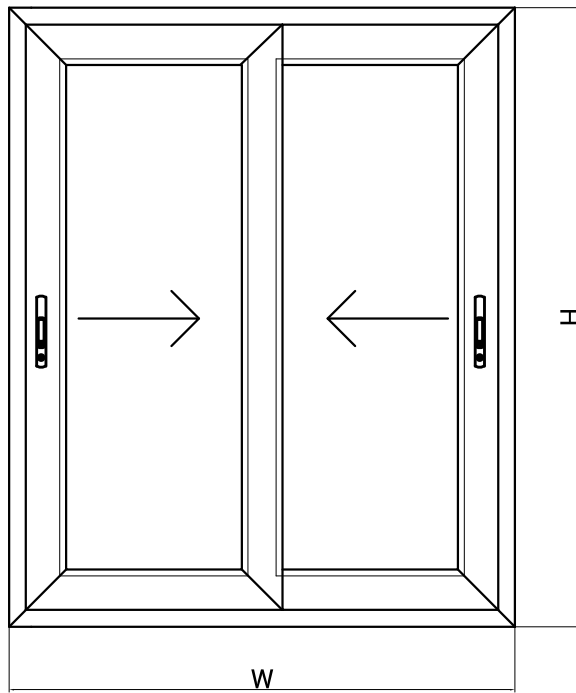

SW65

BẢN VẼ LẮP GHÉP |

CỬA SỔ MỞ TRƯỢT |

4 CÁNH

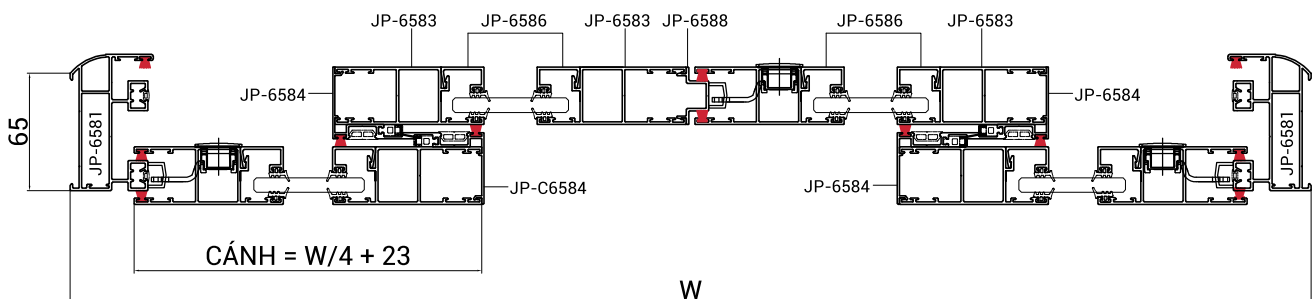
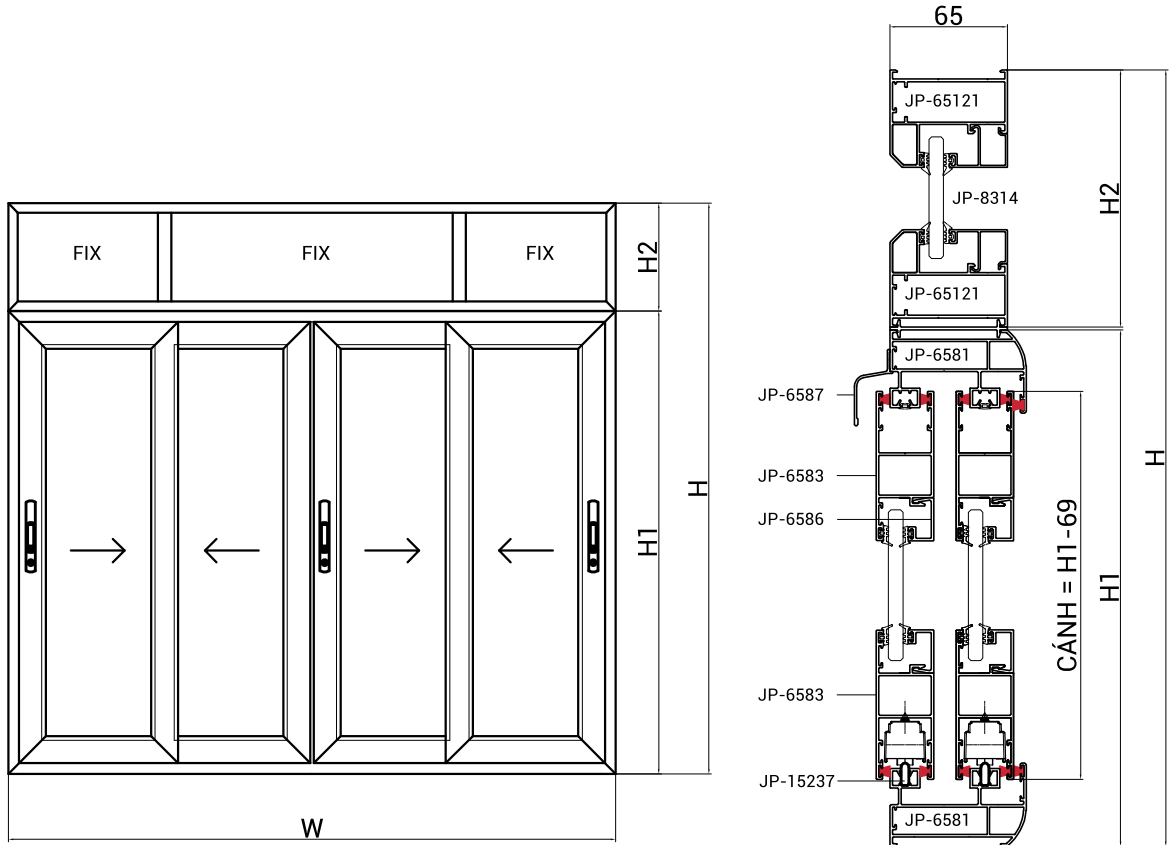

SW65

MẶT CẮT - THÔNG SỐ KỸ THUẬT

CỬA SỔ MỞ TRƯỢT

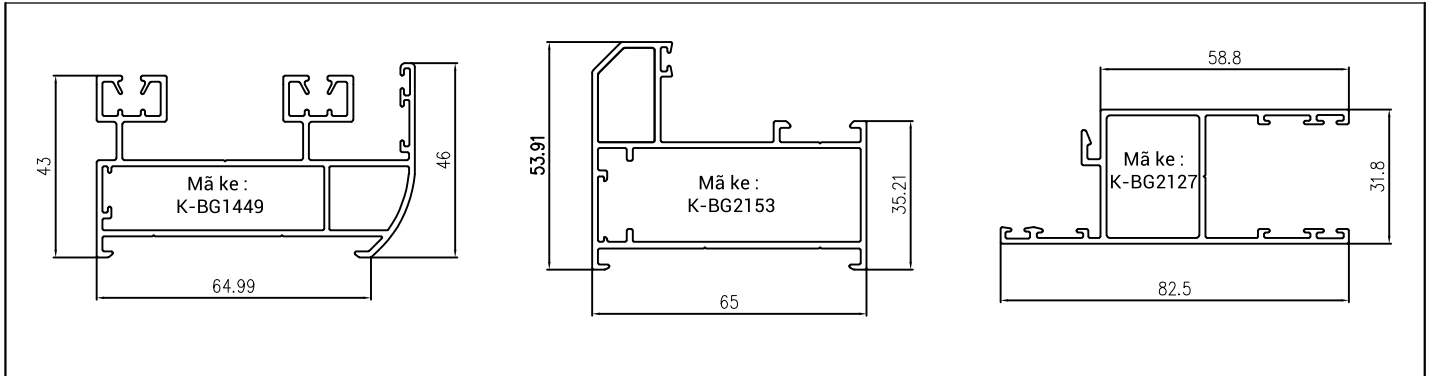

K/B số lùa	Mã	T(mm)	Kg/m	K/B vách kính 65	Mã	T(mm)	Kg/m	Cánh số lùa	Mã	T(mm)	Kg/m
	65	JP-6581	1.4		1.375	JP-65121	1.4		1.091	83	JP-6583

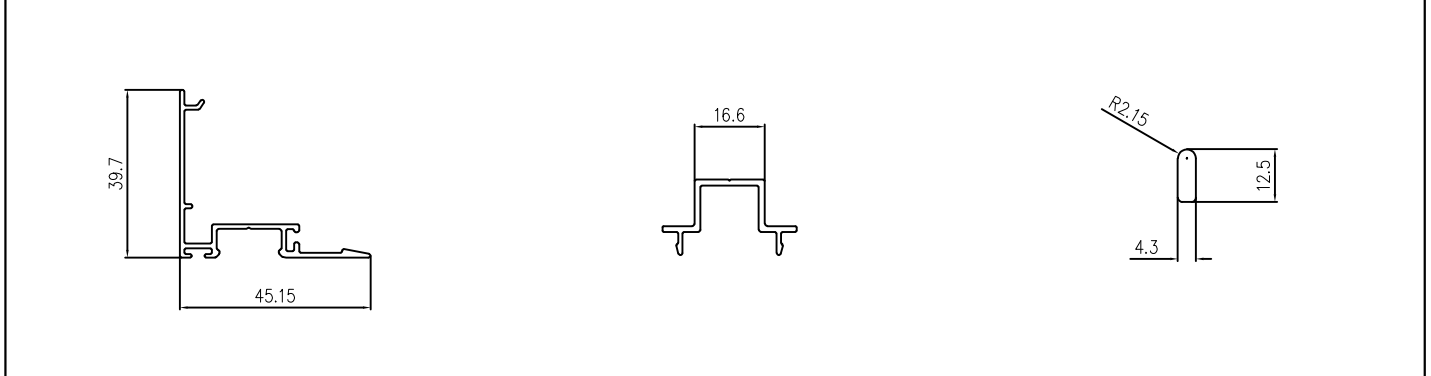

Ốp móc số lùa 83	Mã	T(mm)	Kg/m	Đôi đầu 4 cánh	Mã	T(mm)	Kg/m	Ray nhôm	Mã	T(mm)	Kg/m
	JP-6584	1.1	0.352		JP-6588	1.4	0.239		JP-15237	4.3	0.14

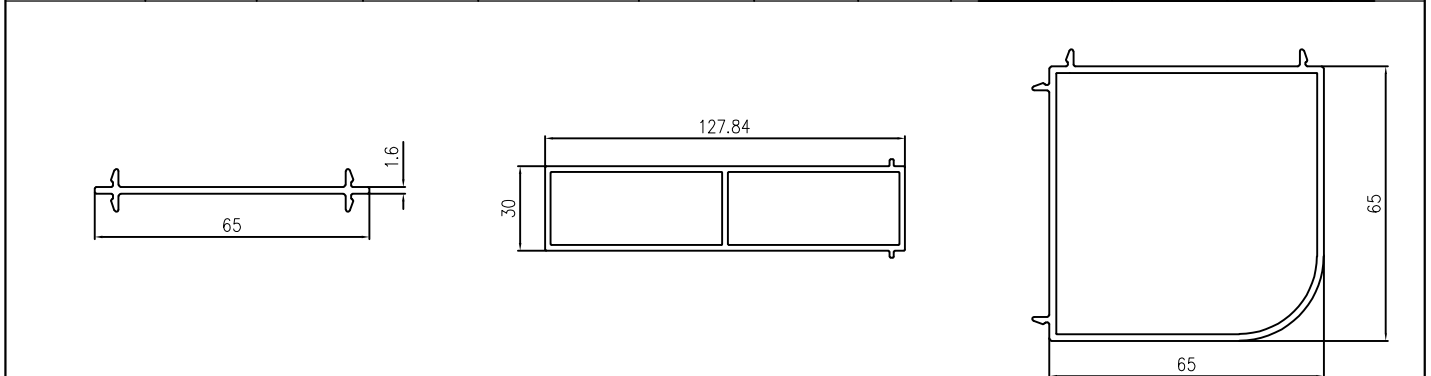

Ghép khung bao 65	Mã	T(mm)	Kg/m	Đổ ghép tăng cứng	Mã	T(mm)	Kg/m	Chuyển góc 90 độ	Mã	T(mm)	Kg/m
	JP-65112	1.6	0.346		JP-8328	2.0	1.841		JP-65216	1.6	1.136

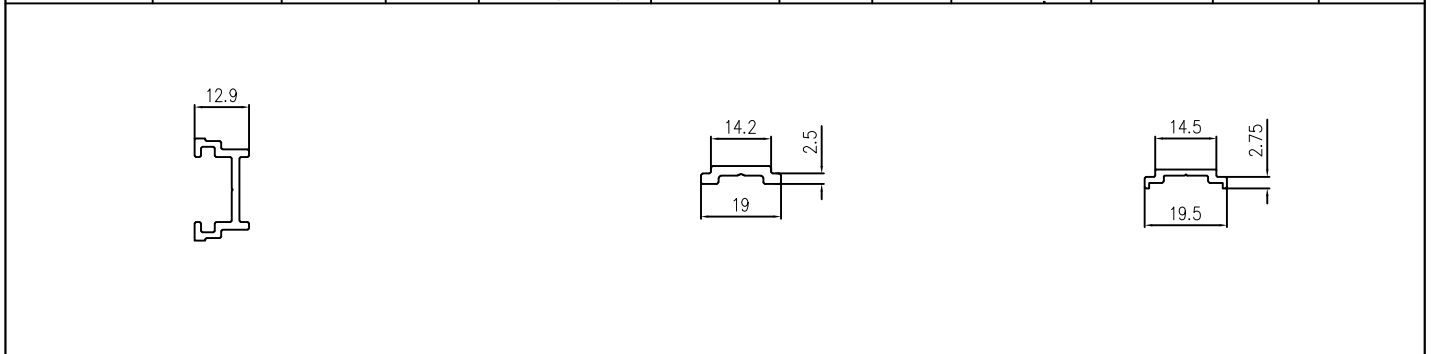

Thanh phụ gắn khóa đa điểm	Mã	T(mm)	Kg/m	Thanh truyền động	Mã	T(mm)	Kg/m	Thanh truyền động	Mã	T(mm)	Kg/m
	JP-8388	1.4	0.235		JP-8316	2.3	0.14		JP-7018	1.5	0.106

SW65

MẶT CẮT - THÔNG SỐ KỸ THUẬT

CỬA SỔ MỞ TRƯỢT

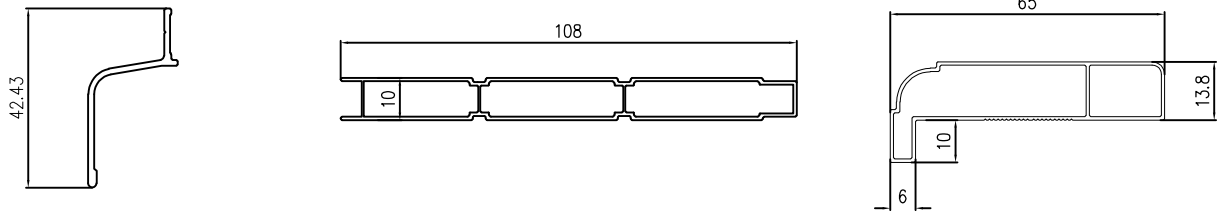

Máng che nước mưa	Mã	T(mm)	Kg/m	Pano	Mã	T(mm)	Kg/m	Nẹp chỉ tường	Mã	T(mm)	Kg/m
	JP-6587	1.4	0.131		JP-5520	0.8	0.554		JP-8317	0.8	0.489



Dùng kính 8-12 mm

Dùng kính 19 mm

Nẹp kính đơn cánh	Mã	T(mm)	Kg/m	Nẹp kính hộp cánh	Mã	T(mm)	Kg/m
	JP-6586	1.4	0.212		JP-6585	1.4	0.152



Dùng kính 8-12 mm

Dùng kính 19 mm

Nẹp kính đơn fix	Mã	T(mm)	Kg/m	Nẹp kính hộp fix	Mã	T(mm)	Kg/m
	JP-8314	1.1	0.279		JP-8315	1.1	0.249

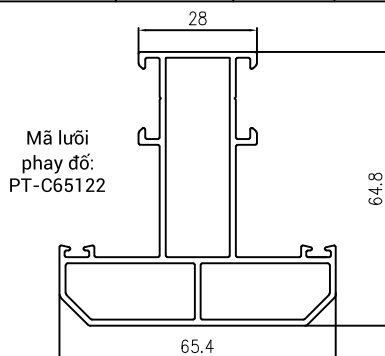

Đổ tĩnh chia ô cánh + fix 65	Mã	T(mm)	Kg/m
	JP-65122	1.4	1.218

SW65





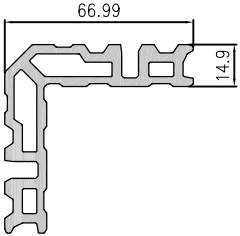
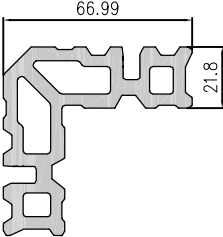
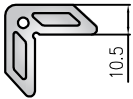





VẬT TƯ PHỤ

ĐỒNG BỘ HỆ SW65

Công năng sử dụng	Mã ke	Quy cách (mm)	Hình ảnh
Ke khung bao số lửa (khoảng lớn) hệ SW65	K-BG1449	14.9 x 49.5	 <p>Độ dày: 2.5-3.5 mm</p>
Ke cánh số lửa hệ SW65	K-BG2127	21.8 x 27.5	 <p>Độ dày: 4-5 mm</p>
Ke khung bao vách kính SW65	K-BG2153	21.8 x 53	
Ke tăng cứng inox hệ SW65, SW83, R55	---	---	 <p>Độ dày: 1 mm</p>

SW65

VẬT TƯ PHỤ | ĐỒNG BỘ HỆ SW65

Tên vật tư	Mã gioăng	Hình ảnh
GIOĂNG HATSU - PHỐT LÔNG		
Gioăng giảm chấn cánh ộp móc hệ SW65, SW83, SD83, SD115	MR-1502H2	
Gioăng kính 3 mm	MR-8302H1	
Gioăng đập rãnh ộp móc hệ SW65, SW83, SD83, SD115	MR-1504H1	
Gioăng đập rãnh khung bao số lửa hệ SW65, SW83	MR-1505H1	
Lông nheo 5 mm	MR-1565	
NHỰA		
Nhựa bịt 2 đầu ộp móc số lửa hệ SW65, SW83	DH-8301	
Nhựa dẫn hướng chống nhấc số lửa hệ SW65, SW83	DH-6501	
Cao su giảm chấn số lửa hệ SW65, SW83	GC-6501	
DAO PHAY ĐỔ - DAO BẮM GÓC		
Dao phay đổ chia ô vách kính hệ SW65	PT-65122	
Dao bấm góc máy TNK dài 95 mm	PT-LBGTNK	
Dao bấm góc máy TQ dài 95 mm	PT-LBGTQ01	
Dao bấm góc máy TQ dài 120 mm	PT-LBGTQ02	